



**STILL**



RX 50-10 C

RX 50-10

RX 50-13

RX 50-15

RX 50-16

## RX 50 Dati tecnici.

Carrello elevatore elettrico



first in intralogistics

Questa scheda tecnica indica soltanto i valori tecnici del carrello elevatore standard secondo la norma VDI 2198. Gommature diverse, altri tipi di castello, attrezzature supplementari, etc., possono alterare questi valori.

				STILL	STILL	STILL	STILL	STILL	
Caratteristiche	1.1	Costruttore			STILL	STILL	STILL	STILL	
	1.2	Modello		RX 50-10 C	RX 50-10	RX 50-13	RX 50-15	RX 50-16	
	1.3	Trazione: elettrica, diesel, benzina, GPL		elettrica	elettrica	elettrica	elettrica	elettrica	
	1.4	Guida		a bordo seduto	a bordo seduto	a bordo seduto	a bordo seduto	a bordo seduto	
	1.5	Portata/Carico	Q	kg	1000	1000	1250	1500	1600
	1.6	Baricentro del carico	c	mm	500	500	500	500	500
	1.8	Distanza del carico	x	mm	330	330	330	330	335
	1.9	Interasse (con castello di sollevamento in avanti/dritto/indietro)	y	mm	974	1028	1136	1190	1190
	Pesi	2.1	Peso proprio		kg	2358	2372	2561	2826
2.2		Pressione sull'asse anteriore con carico		kg	2833	2832	3247	3679	3866
2.2.1		Pressione sull'asse posteriore con carico		kg	525	540	564	647	567
2.3		Pressione sull'asse anteriore senza carico		kg	981	1024	1084	1133	1143
2.3.1		Pressione sull'asse posteriore senza carico		kg	1377	1347	1477	1693	1690
Ruote   Telaio	3.1	Gommatura: cushion (V), superelastica (SE), pneumatici (L)			SE	SE	SE	SE	SE
	3.2	Dimensioni gomme anteriori			180/70-8	180/70-8	180/70-8	180/70-8	180/70-8
	3.3	Dimensioni gomme posteriori			180/70-8	180/70-8	180/70-8	180/70-8	180/70-8
	3.5	Numero ruote anteriori (x = motrici)			2	2	2	2	2
	3.5.1	Numero ruote posteriori (x = motrici)			1x	1x	1x	1x	1x
	3.6	Carreggiata anteriore	b <sub>10</sub>	mm	840	840	840	840	840
	3.7	Carreggiata posteriore	b <sub>11</sub>	mm					
Dimensioni	4.1	Inclinazione castello/piastra portaforche, in avanti		°	3	3	3	3	3
	4.1.1	Inclinazione castello/piastra portaforche, indietro		°	5	5	5	5	5
	4.2	Altezza a castello abbassato	h <sub>1</sub>	mm	2160	2160	2160	2160	2160
	4.3	Sollevamento libero	h <sub>2</sub>	mm	150	150	150	150	150
	4.4	Sollevamento	h <sub>3</sub>	mm	3230	3230	3230	3230	3230
	4.5	Altezza a castello sollevato	h <sub>4</sub>	mm	3805	3805	3805	3805	3805
	4.7	Altezza alla protezione conducente (cabina)	h <sub>6</sub>	mm	1980	1980	2050	2050	2050
	4.8	Altezza sedile conducente	h <sub>7</sub>	mm	953	953	953	953	953
	4.12	Altezza sedile conducente	h <sub>10</sub>	mm	-	-	-	-	-
	4.19	Lunghezza totale	l <sub>1</sub>	mm	2359	2413	2521	2575	2580
	4.20	Lunghezza incluso spessore forche	l <sub>2</sub>	mm	1559	1613	1721	1775	1780
	4.21	Larghezza totale	b <sub>1</sub>	mm	990	990	990	990	990
	4.22	Spessore forche	s	mm	35	35	35	35	40
	4.22.1	Larghezza forche	e	mm	80	80	80	80	80
	4.22.2	Lunghezza forche	l	mm	800	800	800	800	800
	4.23	Piastra portaforche a norma DIN 15173, Classe/Forma A, B			ISO II A	ISO II A	ISO II A	ISO II A	ISO II A
	4.24	Larghezza piastra portaforche	b <sub>3</sub>	mm	980	980	980	980	980
	4.31	Altezza di guado sotto il castello con carico	m <sub>1</sub>	mm	90	90	90	90	90
	4.32	Altezza di guado centro interasse	m <sub>2</sub>	mm	90	90	90	90	90
4.33	Larghezza corridoio di lavoro con pallet 1000x1200 trasversale	A <sub>st</sub>	mm	2888	2942	3050	3104	3109	
4.34	Larghezza corridoio di lavoro con pallet 800x1200 longitudinale	A <sub>st</sub>	mm	3010	3064	3172	3226	3231	
4.35	Raggio di curvatura	W <sub>a</sub>	mm	1229	1283	1391	1445	1445	
4.36	Minimo raggio interno di curva	b <sub>13</sub>	mm						
Prestazioni	5.1	Velocità di marcia con carico		km/h	12,0	12,0	12,0	12,0	12,0
	5.1.1	Velocità di marcia senza carico		km/h	12,5	12,5	12,5	12,5	12,5
	5.2	Velocità di sollevamento con carico		m/s	0,38	0,38	0,33	0,32	0,30
	5.2.1	Velocità di sollevamento senza carico		m/s	0,54	0,54	0,54	0,54	0,54
	5.3	Velocità di abbassamento con carico		m/s	0,54	0,54	0,54	0,54	0,54
	5.3.1	Velocità di abbassamento senza carico		m/s	0,60	0,60	0,60	0,60	0,60
	5.5	Sforzo di trazione con carico		N	1650	1650	1400	1280	1240
	5.5.1	Sforzo di trazione senza carico		N	1950	1950	1700	1670	1670
	5.6	Massimo sforzo di trazione con carico		N	2840	2840	3500	3770	3470
	5.6.1	Massimo sforzo di trazione senza carico		N	7150	7150	7150	7150	7150
	5.7	Pendenza superabile con carico		%	6,5	6,5	5,0	4,0	4,0
5.7.1	Pendenza superabile senza carico		%	11,0	11,0	8,5	8,0	7,5	
5.8	Massima pendenza superabile con carico		%	19,0	19,0	19,0	16,0	15,0	
5.8.1	Massima pendenza superabile senza carico		%	25,0	25,0	25,0	25,0	25,0	
5.9	Tempo di accelerazione con carico		s	5,1	5,1	5,3	5,5	5,6	
5.9.1	Tempo di accelerazione senza carico		s	4,7	4,7	4,8	4,9	5,0	
5.10	Freno di esercizio			idraulico	idraulico	idraulico	idraulico	idraulico	
Motori elettrici	6.1	Motore di trazione, potenza S2-60 min		kW	4,9	4,9	4,9	4,9	4,9
	6.2	Motore di sollevamento, potenza al 20% ED		kW	7,6	7,6	7,6	7,6	7,6
	6.3	Batteria secondo DIN 43531/35/36 A, B, C, no			DIN 43535 A	DIN 43535 A	DIN 43535 A	DIN 43535 A	DIN 43535 A
	6.4	Tensione batteria	U	V	24	24	24	24	24
	6.4.1	Capacità batteria	K <sub>5</sub>	Ah	460	575	805	920	920
	6.5	Peso batteria		kg	372	445	600	676	676
6.6	Consumo di energia secondo ciclo VDI (60 cicli/ora)		kWh/h	3,7	3,7	4,2	4,8	4,9	
Varie	8.1	Tipo di trasmissione			-	-	-	-	-
	8.2	Pressione di esercizio per attrezzature supplementari		bar	230	230	230	230	230
	8.3	Quantità di olio per attrezzature supplementari		l/min	30	30	30	30	30
	8.4	Rumorosità, valore medio per il conducente		dB(A)	63,9	63,9	63,9	63,9	63,9
	8.5	Gancio di traino, genere/tipo DIN			-	-	-	-	-

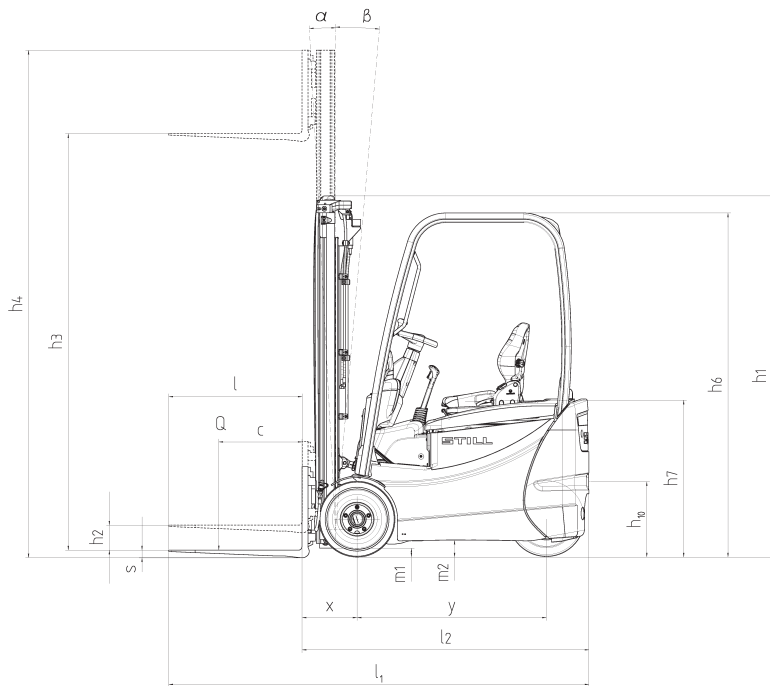

Dimensione della colonna in posizione verticale

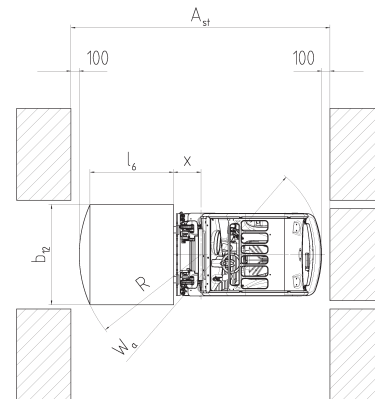
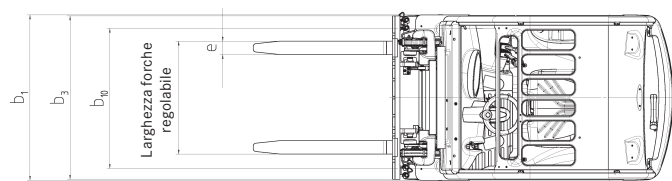

### Rampa

Massima distanza percorsa / h

Senza carico

	RX 50-10 C	RX 50-10	RX 50-13	RX 50-15	RX 50-16
25 %	1627 m	1628 m	1216 m	940 m	940 m
20 %	3275 m	3232 m	2401 m	1755 m	1755 m
15 %	4515 m	4492 m	4300 m	3997 m	3997 m
10 %	5775 m	5805 m	5479 m	5094 m	5068 m
5 %	8505 m	8641 m	8308 m	7468 m	7469 m

Velocità variabile

Con carico

	RX 50-10 C	RX 50-10	RX 50-13	RX 50-15	RX 50-16
19 %	1154 m	1094 m	667 m	-	-
15 %	2153 m	2153 m	1404 m	959 m	903 m
10 %	4504 m	4505 m	4108 m	3129 m	2679 m
5 %	6771 m	6770 m	6054 m	5479 m	5492 m

			Colonna Telescopica	Colonna HiLo	Colonna Triplex
RX 50-10 C/10/13/15	Altezza sollevamento	h <sub>3</sub> mm	2830-5430	2975-3975	4320-6070
	Ingombro a colonna abbassata	h <sub>1</sub> mm	1960-3260	1960-2460	1960-2610
	Alzata libera form A	h <sub>2</sub> mm	150	1405-1905	1405-2055
	Altezza fuori tutto form A	h <sub>4</sub> mm	3405-6005	3550-4550	4895-6645
	Posizione forche al centro	mm	216 / 368 / 445 / 521 / 673 / 760		
	Lunghezza totale	L <sub>2</sub> mm	Vedere carrello standard		Carrello standard + 20 mm
	Distanza carico	x mm	330		350
RX 50-16	Lato carico	A <sub>st</sub> mm	Vedere carrello standard		Carrello standard + 20 mm
	Altezza sollevamento	h <sub>3</sub> mm	2830-5430	2975-3975	4320-6070
	Ingombro a colonna abbassata	h <sub>1</sub> mm	1960-3260	1960-2460	1960-2610
	Alzata libera form A	h <sub>2</sub> mm	150	1362-1862	1362-2012
	Altezza fuori tutto form A	h <sub>4</sub> mm	3473-6073	3593-4593	4938-6688
	Posizione forche al centro	mm	216 / 368 / 445 / 521 / 673 / 760		
	Lunghezza totale	L <sub>2</sub> mm	Vedere carrello standard		Carrello standard + 20 mm
Distanza carico	x mm	335		355	
Lato carico	A <sub>st</sub> mm	Vedere carrello standard		Carrello standard + 20 mm	

Larghezza RX 50-10C/10/13/15/16

Ruote		Carreggiata carrello b10	Carreggiata carrello b1
SE 180/70-8	mm	840	990
SE 180/70-8	mm	872	1028
SE 200/50-10	mm	930	1137
Cushion 18 x 7 x 12 1/8	mm	892	1078
Cushion 18 x 7 x 12 1/8	mm	1004	1192

Per le portate, riferirsi ai rispettivi diagrammi

Portate base di RX 50-10 e RX 50-10 C con sollevatore Tele/HiLo, ruote superelastiche e cushion

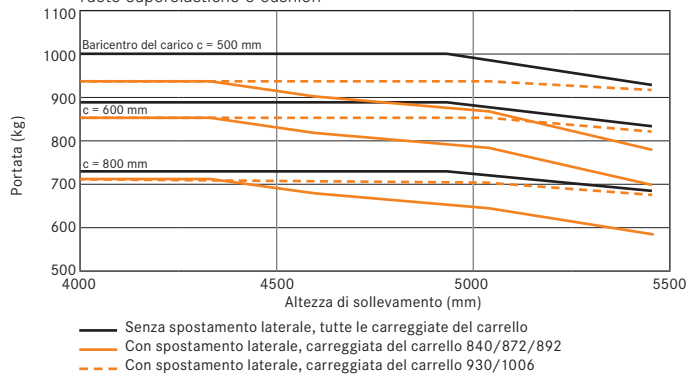

Portate base di RX 50-13 con sollevatore Tele/HiLo, ruote superelastiche

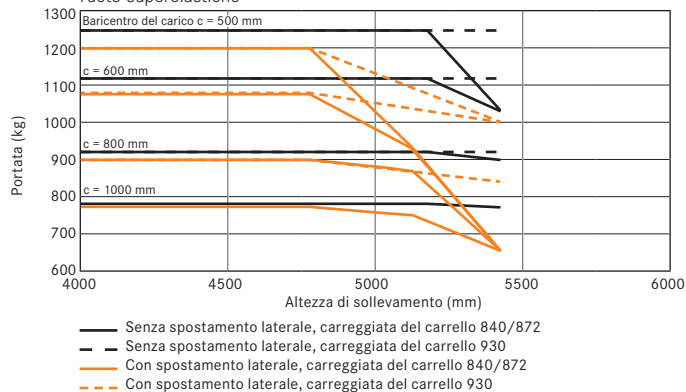

Portate base di RX 50-10 con sollevatore triplex, ruote superelastiche e cushion

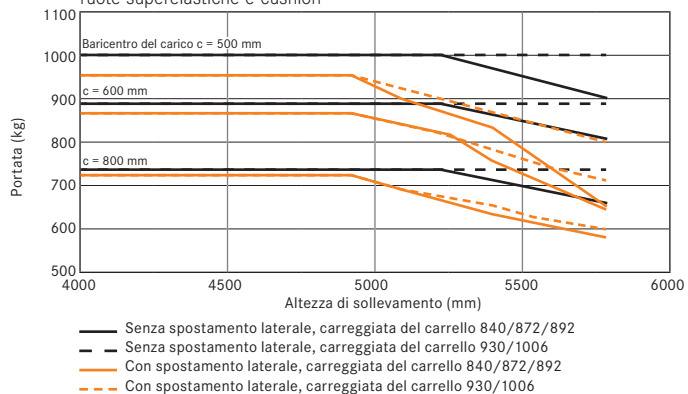

Portate base di RX 50-13 con sollevatore Tele/HiLo, ruote cushion

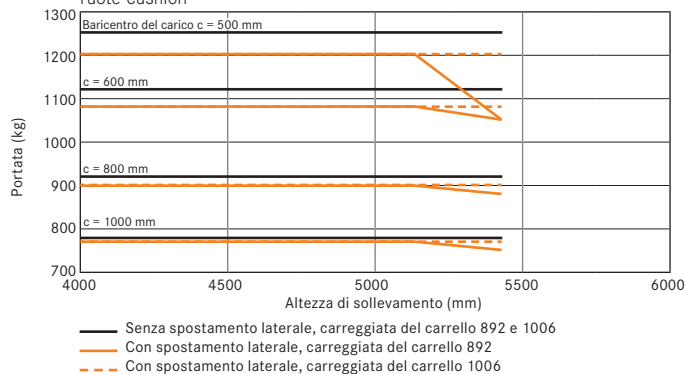

Portate base di RX 50-10 C con sollevatore triplex, ruote superelastiche e cushion

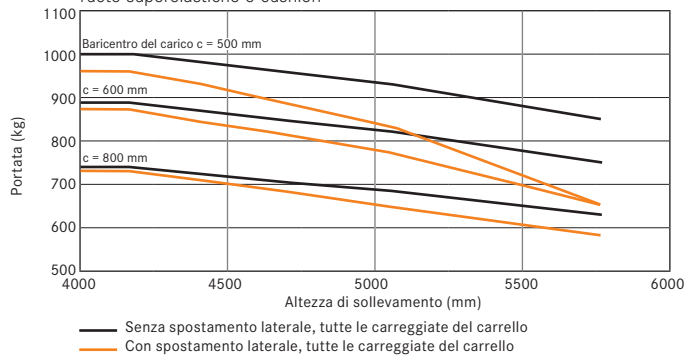

Portate base di RX 50-13 con sollevatore triplex, ruote superelastiche

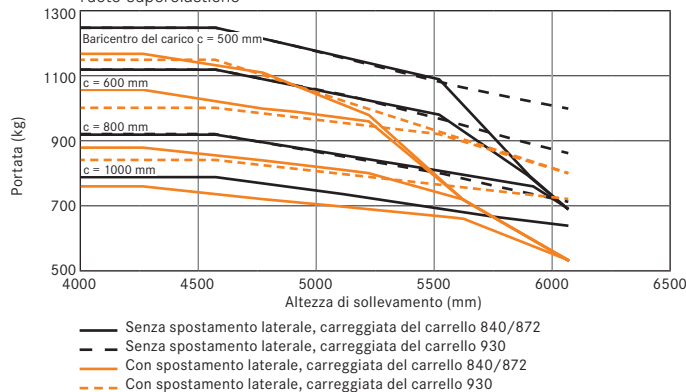

Portate base di RX 50-13 con sollevatore triplex, ruote cushion

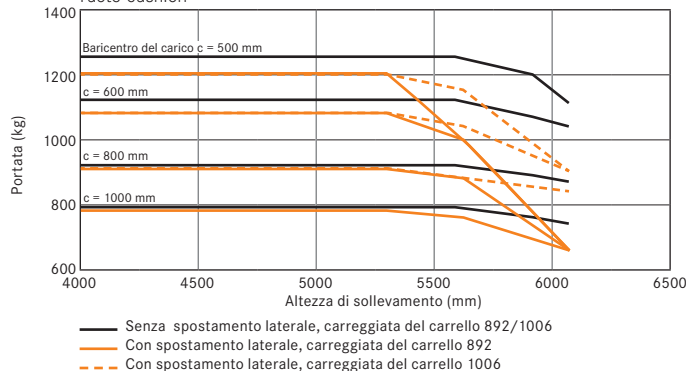

I valori indicati possono differire a seconda dell'allestimento.

Portate base di RX 50-15 con sollevatore Tele/HiLo,  
ruote superelastiche

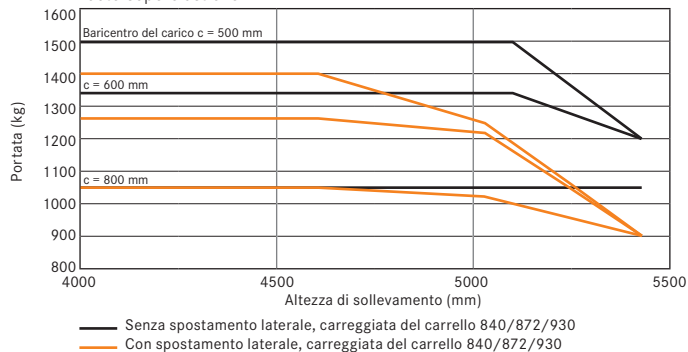

Portate base di RX 50-16 con sollevatore tele/HiLo,  
ruote superelastiche

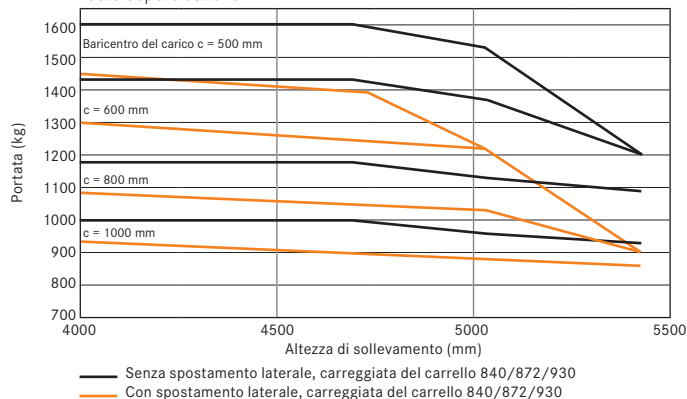

Portate base di RX 50-15 con sollevatore Tele/HiLo,  
ruote cushion

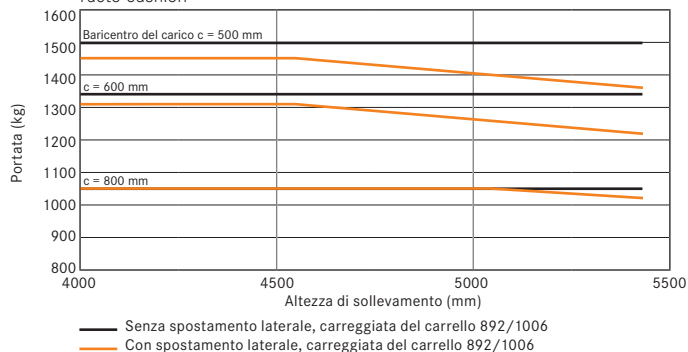

Portate base di RX 50-16 con sollevatore tele/HiLo,  
ruote cushion

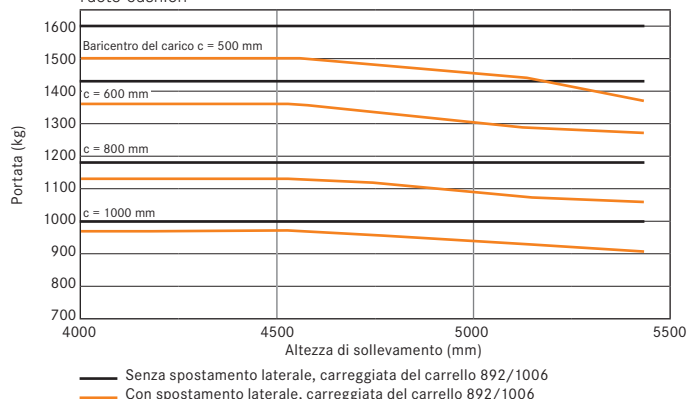

Portate base di RX 50-15 con sollevatore Triplex,  
ruote superelastiche

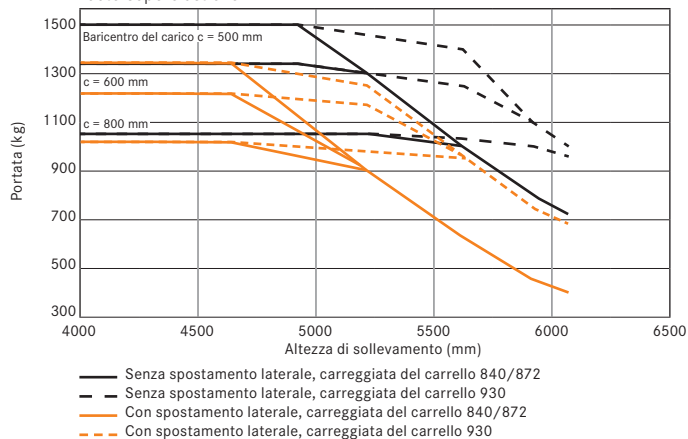

Portate base di RX 50-16 con sollevatore Triplex,  
ruote superelastiche

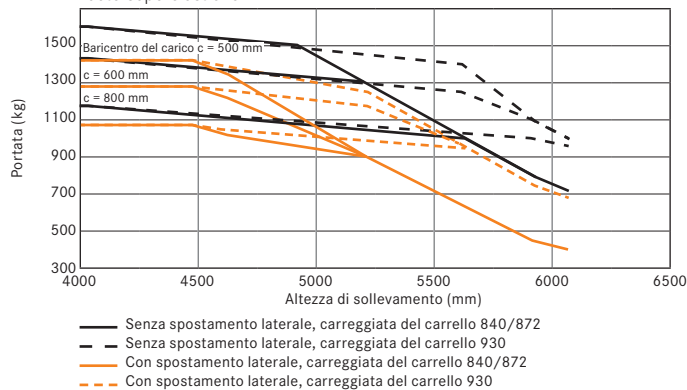

Portate base di RX 50-15 con sollevatore Triplex,  
ruote cushion

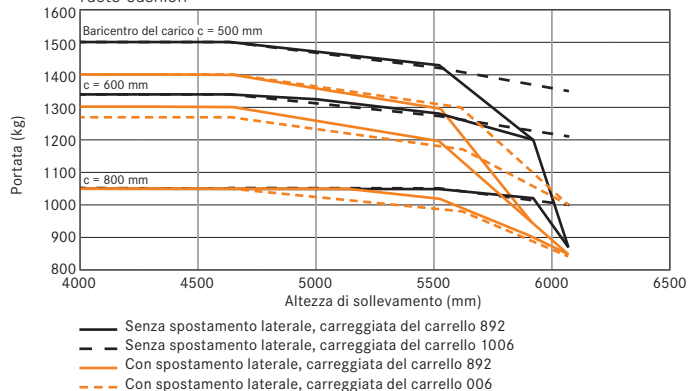

Portate base di RX 50-16 con sollevatore Triplex,  
ruote cushion

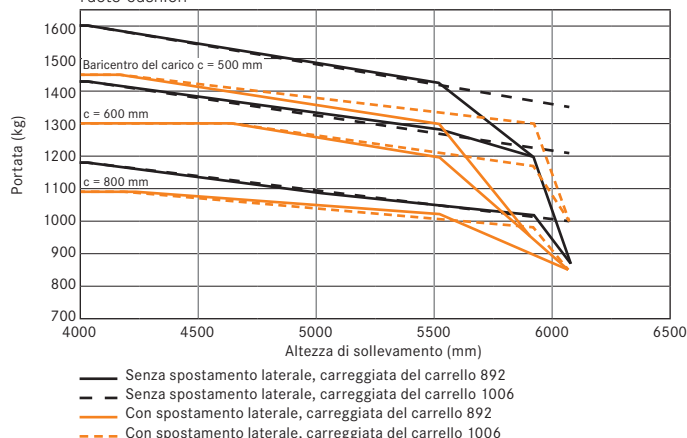

### Concetti generali:

Il carrello RX 50 è il più compatto carrello a 3 ruote trazione posteriore della sua categoria. Si integra alla perfezione nella gamma dei carrelli elettrici controbilanciati OM STILL. L'RX 50 è il carrello ideale per la movimentazione negli ambienti più ristretti, quali i containers e all'interno dei magazzini (Figura 1).

### Trazione e sollevamento.

- Motore posteriore trifase ad elevate prestazioni.
- Motore pompa AC.
- Frenatura elettrica a recupero di energia.

### Ergonomia.

- Posto di guida ergonomico molto confortevole.
- Ottimale disposizione di tutti i comandi.
- Ottima visibilità in tutte le direzioni.

### Sicurezza.

- Ottima stabilità grazie al baricentro del carrello in posizione molto bassa.
- Elevate portate anche ad alta elevazione.
- Eccellente stabilità di guida ottimizzata dal controllo della velocità in curva.

### Impatto ambientale.

- Ridottissimi consumi in ogni condizione di utilizzo.

### Service.

- Ridotti intervalli di manutenzione (1000 ore o 12 mesi).
- Diagnostica via laptop.
- Ottimale accesso a tutti i componenti.
- Elettronica protetta posizionata internamente al contrappeso.

### Caratteristiche tecniche:

#### Posto guida.

- Ridotta altezza di accesso.
- Comoda maniglia di salita sul montante della cabina.
- Ampio spazio (in pendenza) per i piedi con tappeto anti scivolo.
- Layout dei pedali di tipo automobilistico.
- Colonna di sterzo a ridotto impatto visivo per incrementare la visibilità sul display.
- Display riscaldato retroilluminato di facile lettura.
- Display e comandi di guida sono all'interno del campo visivo dell'operatore (Figura 2).

#### Parametrizzazione.

- Accelerazione e frenatura sono azionati dal solo pedale di guida.
- 5 programmi di guida impostabili direttamente dal display.
- Possibilità di settaggio indipendente dei parametri di accelerazione, velocità e frenatura.

### Programma di risparmio energetico Blue-Q.

- Attivazione della modalità di efficienza Blue-Q premendo semplicemente un pulsante del display.
- Risparmio di energia intelligente grazie all'ottimizzazione delle curve caratteristiche di guida senza pregiudicare la produttività della macchina.
- Disinserimento intelligente delle utenze elettriche.
- Risparmio energetico sino al 12%.

### Elettronica.

- Tecnologia CAN-BUS.
- Tensione di funzionamento: 24V.
- Elettronica di controllo digitale.
- 2 sistemi CAN-BUS indipendenti per il controllo trazione e delle altre funzioni della macchina.
- Elettronica composta da 2 processori per la massima sicurezza ed affidabilità.
- Connettori elettrici protetti da polvere ed umidità.
- Connessioni per utenze elettriche addizionali già predisposte.

### Castelli di sollevamento e idraulica.

- Piastra portaforche ad elevata visibilità.
- Disponibilità montanti telescopici a 2 stadi con e senza alzata libera e triplex.
- Controllo dinamico delle utenze idrauliche (sterzo e sollevamento) per l'ottimale regolazione del motore idraulico.
- Sensore idraulico di controllo per posizionamenti precisi.
- Pompa idraulica a bassa rumorosità.

### Opzioni

#### Carrello.

- Ruote superelastiche e cushion.
- Disponibilità tetto ribassato inferiore ai 2 metri.

#### Sistemi di sostituzione laterale batteria.

- Disponibilità di 2 sistemi opzionali di sostituzione laterale della batteria per carrelli operanti su più turni: sistema integrato per la sostituzione batteria e rulliera integrata per estrazione batteria con transpallet esterno dotato di rulliera.
- Riduzione tempo di sostituzione batteria.
- Riduzione dei rischi di danneggiamento di batteria e carrello
- Elevata sicurezza.
- Batteria ben fissata che evita rumorosità dovuta a tolleranze dimensionali tra carrello e batteria (Figure 3 e 4).



### Cabina conducente.

- Abitacolo modulare dotato di parabrezza e vetro superiore.
- Cabina flessibile ad elevata visibilità con coperture laterali e posteriore in PVC.
- Ampio vetro frontale con tergicristallo e lavavetro.
- Specchi retrovisori infrangibili.
- Sedili confort, disponibili con riscaldamento, ammortizzazione ad aria, supporto lombare e bracciolo.
- Sistema di sicurezza Easybelt.
- Sistema di trattenimento operatore integrati nel sedile.
- Sistema di trattenimento operatore a cancelletto.
- Griglie reggicarico.
- Griglia di protezione tetto.
- Parasole.
- Portadocumenti e supporto block notes.
- Versione cella frigo.

### Elementi di comando.

- doppio pedale di guida a bilanciere.
- Controlli idraulici a joystick, minileve e fingertip.

### Equipaggiamenti Elettronici.

- Sistema di assistenza alla guida e controllo ATC.
- Limitazione di velocità.
- Impianto di illuminazione di tipo automobilistico.
- Luci di lavoro anteriori e posteriori, anche in versione a doppio fascio di illuminazione funzione dell'altezza di sollevamento.
- Predisposizione per sistema MMS (gestione flussi materiali).
- Fleet manager e sistema di comunicazione data anche wireless.

### Colonne di sollevamento e idraulica.

- Impianto idraulico supplementare per il comando di attrezzature aggiuntive.
- Forche di varie dimensioni.
- Attrezzature supplementari.
- Impianto di smorzamento delle vibrazioni con accumulatore idraulico.



1) RX 50-10 C



2) Posto guida



3) Sostituzione batteria con rulliera integrata e transpallet dotato di rulliera



4) Sistema integrato per la sostituzione batteria



**STILL**



## **Contatto**

OM Carrelli Elevatori S.p.A.

Viale De Gasperi, 7

I-20020 Lainate (MI)

Telefono: +39 02 93765-1

Fax: +39 02 93765-450

**Per ulteriori informazioni:**

**[www.still.it](http://www.still.it)**

first in intralogistics